

Покана за понуда - Купување на стоки

Дата: 12.12.2022 година

Име на проект -Проект за подобрување на социјалните услуги (ППСУ проект)
Извор на средства -Кредит од Светска банка бр. 8902-МК
Број на договор: МК/SSIP# 2.1.1.3.1.2

Почитувани,

1. Поканети сте за достава на понуда за набавка на **внатрешни врати (клизни или армоника систем) и алуминиумска ограда за скали.**

Информации за техничката спецификација и бараните количини се дадени во прилог.

2. Понуда мора да доставите за сите барани ставки. Ценовните понуди ќе се евалуираат за сите ставки заедно и договор ќе се додели на оној понудувач кој ќе понуди најниска цена на чинење за сите ставки заедно.

Методот за избор е „Барање на понуди (Request for Quotations)” согласно „Прописите за набавки на Светска Банка за финансирање на инвестициски проекти (ФИП) - набавки за ФИП за стоки, градежни работи, неконсултантски и консултантски услуги, (Прописи) од јули 2016 година, ревидирано во ноември 2017 година”, достапно на следната веб страна: www.worldbank.org.

3. Вашата понуда која треба да биде во дадениот формат треба да се приложи во затворен плик, со ознака ППСУ Проект, реф.бр. МК/SSIP# 2.1.1.3.1.2 “Не отворај до 26.12.2022 година– понуда за набавка на внатрешни врати (клизни или армоника систем) и алуминиумска ограда за скали“, адресиран и доставен на следната адреса:

Министерство за труд и социјална политика
Даме Груев 14, 1000 Скопје
за: Елизабета Куновска, Менаџер на ППСУ проектот

4. **Краен рок за достава на понуди е 26.12.2022 година до 16:00 часот.**

5. Вашата понуда треба да биде доставена во хартиена форма, во дадениот формат – Форма на понуда (на страна седум од оваа покана за понуди), уредно потпишана, заедно со пополнетите табели од Услови за испорака: А. Цени и распоред на испорака (да се пополни и да се потпише) и Б. Техничка Спецификација “Барано-Понудено” (да се пополни и да се потпише),

6. Понуда треба да се достави на македонски јазик, заедно со соодветна техничка документација и други потребни информации за секоја понудена ставка.

7. Понудата треба да биде подготвена во согласност со следните инструкции и во согласност со условите на договорот кој е даден во прилог. Условите за испорака исто така се дадени и ќе бидат дел од договорот.

(а) ЦЕНИ: Понудените цени треба да се во МКД (Македонски денари) и тоа како вкупна цена за испорака на бараната стока до крајното место за испорака – Детска градинка лоцирана во Општина Кочани, населба Драчевиќ, станбена улица 5. Цените треба да ги вклучат сите даноци, такси, трошоци за превоз и осигурување.

(б) Евалуација на понуди: Понудите кои ги исполнуваат барањата наведени во техничката спецификација ќе бидат евалуирани така што ќе се спореди нивната цена до крајното место за испорака.

При евалуирањето купувачот за секоја понуда ќе ја одреди евалуираната цена преку корекција на евентуалните аритметички грешки и тоа на следниов начин:

1. онаму каде што постои отстапување помеѓу износите изразени како бројки и како зборови, износот даден со зборови ќе се земе како точен
2. онаму каде што постои отстапување помеѓу поединечната цена и вкупната цена кај одредена ставка настанато како резултат на множењето на поединечната цена со количината, поединечната цена онака како што е понудена ќе се земе за точна;
3. доколку добавувачот не ја прифати корекцијата, неговата понуда ќе биде одбиена.

(в) Доделување на договор: Договор ќе биде склучен со понудувачот кој што доставил понуда која ги исполнува барањата на набавката и е со најниска евалуирана цена. Со избраниот понудувач ќе се склучи договор во согласност со формата на договор и условите на испорака кои се дадени во прилог на барањето.

(г) Валидност на понуда: Вашата понуда треба да е валидна 70 дена од крајниот датум за достава на понуда даден во точка 5 од барањето за понуда.

7. Дополнителни информации можат да се добијат од::

Маја Бундалески, Офицер за набавки ППСУ Проект
Е-маил: maja.bundaleski@mtsp.gov.mk

8. Инспекции и ревизии

8.1 Добавувачот се придржува до инструкциите дадени од страна на Купувачот кои се во согласност со законот кој е важечки на местото на испорака.

8.2 Добавувачот ќе дозволи и ќе обезбеди неговите под-договорачи и консултанти да дозволат Банката (Светска банка) и/или лицата назначени од банката за ги проверат канцелариите на Добавувачот и сите негови сметки и документи кои се поврзани со исполнувањето на договорот и со доставата на понуда, и да направат ревизија на таквите сметки и документи од страна на ревизори назначени од банката, доколку банката истото го побара. Понудувачот како и неговите под-договарачи и консултанти треба да ја имаат во предвид клаузулата 5 од Договорот – Измама и корупција, со која меѓу другото се забрануваат активности со кои се има намера да се попречат правата на банката за инспекција и ревизија, и истите претставуваат основа за раскинување на договорот (како и за прогласување на неподобност во согласност со процедурите на Банката за санкции).

Со почит,
Елизабета Куновска
Менаџер на ППСУ Проектот

ДОГОВОР

ОВОЈ ДОГОВОР под број МК/SSIP# 2.1.1.3.1.2е склучен на _____, ____ 2022 помеѓу Министерството за труд и социјална политика (“Купувач” во понатамошниот текст) и _____ (“Добавувач во понатамошниот текст”)

СПОРЕД ДОГОВОРОТ, Купувачот има побарано понуда за **набавка на внатрешни врати клизни или армоника систем) и алуминиумска ограда за скали**, и понудата доставена од страна на Добавувачот е прифатена во износ од _____ (_____) “Цена на договорот” во понатамошниот текст.

СО ОВОЈ ДОГОВОР СЕ УРЕДУВА СЛЕДНОВО:

1. Следниве документи ќе претставуваат дел од договорот:
 - a) Понуда; Услови на испорака; Техничка спецификација;
 - b) Амандман на договорот (доколку има);
2. Во однос на исплатата која треба да се направи на добавувачот од страна на купувачот, добавувачот склучува договор со купувачот за испорака која е предмет на Договорот и се обврзува да отстрани било какви дефекти или недоследности согласно одредбите на Договорот.
3. Купувачот се обврзува за доставата на стоките и за отстранувањето на можните дефекти да ја исплати цената на договорот согласно условите за исплата дадени во договорот.
4. Прекинување на договорот
 - 4.1 Прекинување на договорот заради неисполнување на обврските од Договорот
 - (a) Купувачот со писмено известување може да го раскине договорот во целост или во дел во следниве случаи:
 - (i) Доколку добавувачот целосно или делумно не ги достави стоките во временскиот период наведен во Договорот или во рамките на евентуално одобрено од купувачот временско продолжување.
 - (ii) Доколку добавувачот не изврши некоја од обврските кои се предмет на Договорот или
 - (iii) Доколку добавувачот според оценката на купувачот бил вклучен во измама и корупција во текот на поднесувањето на понудата и во извршувањето на Договорот, која е подолу дефинирана со Клаузула 5.

- (b) Во случај купувачот делумно или целосно да го раскине Договорот, Купувачот има право да набави, согласно условите и начинот кој го смета како најсоодветен, стоки или услуги кои се слични на оние кои не се доставени или изведени од страна на добавувачот, и за истите добавувачот ќе му биде должен на купувачот за сите дополнителни трошоци за набавката на сличните добра и услуги. Исто така, добавувачот ќе продолжи да ги извршува обврските кои произлегуваат од Договорот во делот кој не е раскинат.

4.2 Раскинување на договорот заради несолвентност.

- (a) Купувачот може во било кое време со писмено известување да го прекине договорот со добавувачот доколку добавувачот банкротира или на било кој друг начин стане несолвентен. Во ваков случај, раскинувањето на договорот ќе се изврши без надоместок на добавувачот, и нема да влијае на правото за надомест на штета која се јавила или ќе се јави кај купувачот.

4.3 Раскинување на договорот по сопствена одлука.

- (a) Купувачот со писмено известување може да го раскине Договорот во било кое време по сопствена одлука и тоа целосно или делумно. Во известувањето за раскинување на договорот ќе биде наведено дека договорот се раскинува по одлука на Купувачот, кој дел од договорот со Добавувачот се раскинува и датумот од кога раскинувањето на договорот стапува на сила.
- (b) Стоките кои се целосни и готови за испорака во рок од дваесет и осум (28) денови по добивањето на известувањето за раскинување на договорот од страна на Купувачот, ќе бидат прифатени од страна на купувачот согласно условите и цените дадени во договорот. За останатите добра купувачот може да избере:
 - (i) да ги земе и да ги плати според условите и цените дадени во договорот; и/или
 - (ii) да ја откаже испораката и на добавувачот да му ги исплати делумно доставените стоки и услуги како и материјалите и деловите кои му биле претходно доставени од страна на добавувачот.

Измама и корупција

- 5. Во случај Купувачот да утврди дека Добавувачот и/или било кој од неговиот персонал, агенти, под-договарачи, консултанти, обезбедувачи на услуги или вработени се вклучени во корупциски, измамнички, противзаконски, присилни или обструктивни активности (кои се дефинирани во постоечките процедури за санкции на Свестка Банка) во насока на склучување или извршување на

Договорот, Купувачот може по давање на рок од 14 дена да го раскине потпишаниот договор со добавувачот, и доколку раскинување на договорот е согласно Клаузула 4.1, ќе се применат одредбите од Клаузула 4.

6. Инспекции и ревизии

6.1 Добавувачот ќе постапува според инструкциите на Купувачот кои се во согласност со постоечките закони кои се применуваат на местото на испорака.

Добавувачот ќе дозволи и ќе обезбеди неговите под-договорачи и консултанти да дозволат Банката (Светска банка) и/или лицата назначени од банката за ги проверат канцелариите на Добавувачот и сите негови сметки и документи кои се поврзани со исполнувањето на договорот и со доставата на понуда, и да направат ревизија на таквите сметки и документи од страна на ревизори назначени од банката, доколку банката истото го побара. Понудувачот како и неговите под-договарачи и консултанти треба да ја имаат во предвид клаузулата 5 од Договорот –Измама и корупција, со која меѓу другото се забрануваат активности со кои се има намера да се попречат правата на банката за инспекција и ревизија, и истите претставуваат основа за раскинување на договорот (како и за прогласување на неподобност во согласност со процедурите на Банката за санкции).

**Потпис и печат на добавувачот:
ЗА И ВО ИМЕ НА
МИНИСТЕРСТВОТО ЗА ТРУД И
СОЦИЈАЛНА ПОЛИТИКА**

Јованка Тренчевска, Министер

**Потпис и печат на купувачот :
ЗА И ВО ИМЕ НА**

Име на овластен претставник

Форма на понуда

_____ (Дата)

За: Министерство за труд и социјална политика на Република Северна Македонија
Даме Груев 14, 1000 Скопје, Република Македонија

Даваме понуда за извршување на Договорот за набавка на **внатрешни врати (клизни или армоника систем) и алуминиумска ограда за скали** реф. бр. МК/SSIP# 2.1.1.3.1.2 во согласност со условите на договорот кој се дел од понудата за износ на договор _____ (износ во зборови и бројки) _____ (валута) _____. Нудиме да ги испорачаме стоките дадени во договорот во рок од _____ календарски денови од датата на потпишување на договорот.

Оваа понуда и вашето писмено прифаќање ќе претставува обврзувачки договор помеѓу нас. Разбираме дека не сте обврзани да ја прифатите понудата со најниска цена.

Потврдуваме дека понудата е во согласност со бараната валидност на понуда.

Овластен потписник: _____
Име и титула на потписникот _____

Име на понудувачот: _____

Адреса: _____

Тел број _____

УСЛОВИ ЗА ИСПОРАКА

Име на проект: Проект за подобрување на социјалните услуги (ППСУ проект)

Купувач : Министерство за труд и социјална политика

Број на набавка: МК/SSIP# 2.1.1.3.1.2

A. ЦЕНИ И РАСПОРЕД НА ИСПОРАКА

ред. бр.	Опис	Единица мерка	Количина	Единечна цена	Вкупна цена
	Внатрешни врати (клизен или армоника систем)				
1.	Набавка, транспорт и монтажа на внатрешни преградни сидови изработени од алуминиумска каса, заштитени од корозија и електростатски фарбани (белабоја), со завршна обработка на касата со вградена дихтунг гума, крило изработено од алуминиумски профили со исполна од акустичен панел PVC (бела боја). Вкупна дебелина на крило 4см, а на касата во зависност од димензиите на сидот. Сидот потребно е да функционира како клизен илиармоника систем со цел преградување на две различни занимални. Напомена: *Мерките да се земат на лице место.				
1.1	Поз 1 250x250cm	парче	2		
1.2	Поз 2 300x250cm	парче	1		
1.3	Поз 3 180x250cm	парче	1		

2.	<p>Набавка, транспорт и монтажа на гипс-картонски сид со дебелина од $d=10\text{cm}$ на металната подконструкција, опшиен со две гипс-картонски плочи од секоја страна (вкупно 4 - тип: W112) согласно димензии од шема на столарија ($210\times 250\text{cm}$) исполнет со термоизлација од камена волна со $D\geq 10\text{cm}$ и специфична маса од мин. 30kg/m^3. Во долна зона на сидот потребно е да се изведе PVC лајсна од двете страни во боја по избор на инвеститор согласно предложена палета на бои. Во сидот потребно е да се инсталира врата со димензии ($100\times 210\text{cm}$) чие крило потребно е да биде изведено со соодветен механизам кој овозможува крилото да биде во иста рамнина со сидот (надворешно кон ходник) без каса од материјал кој може да се бојадисува со боја за молерисување. Бојата на сидот и вратата е различна за секоја позиција по избор на инвеститорот (4 различни пастелни бои). До вратата потребно е да се монтира фиксно транспарентно стакло за набљудување изведено од $4+4\text{mm}$ памфлекс сигурносно стакло со димензии $50\times 155\text{cm}$, во соодветна рамка за прицврстување (MDF во боја или сличен материјал) *Мерките да се земат на лице место</p>				
2.1.	Поз 4 $200\times 250\text{cm}$	парче	2		
2.2.	Поз 5 $205\times 250\text{cm}$	парче	1		
2.3.	Поз 6 $210\times 250\text{cm}$	парче	1		
Алуминиумска ограда за скали					

3.	Набавка, транспорт и монтажа на алуминиумска ограда и вратичка за скали изведена со столбчиња и хоризонтали -примарна конструкција согласно спецификација од производител и ракохфати од цеваст алуминиум Ф48мм. Исполната на оградата потребно е да е изведена согласно шема на браварија или исполна од памфлекс сигурносно стакло 4+4mm. *Мерките да се земат на лице место				
3.1	Елемент 1	парче	1		
3.2	Елемент 2	парче	1		
				Вкупно:	
				18% ДДВ:	
				Вкупносо ДДВ:	

(Забелешка: Во случај на отстапување помеѓу единечната и вкупната цена, единечната цена ќе се земе како точна)

1. Фиксни цени: Цените дадени погоре се неменливи и фиксни и нема да бидат предмет на прилагодувања во текот на извршувањето на договорот.
2. Купувачот го задржува правото пред потпишување на договорот да ја зголеми или намали количината на стоките и услугите првично барани за 15 %, без притоа да се смени поединечната цена како и другите услови.
3. Распоред на испорака: Испораките треба да се изврши во рок од 60 календарски дена од денот на склучување на договорот.
4. Времетраење на договорот е до 31.03.2023 година.

Осигурување: Стокитенабавени во рамките на овој договор ќе бидат целосно осигурени во конвертибилна валута за штети кои можат инцидентно да се јават во текот на производството, стекнувањето, транспортот, складирањето и достава. Осигурувањето ќе биде во износ од 110 проценти од вкупната вредност на стоките од «Складиште» до «Складиште» со предвидени «сите ризици» вклучувајќи «воени ризици». Добавувачот ќе договори и ќе плати за карго осигурување, назначувајќи го купувачот како краен корисник.

5. Применлив закон: Договорот ќе биде интерпретиран во согласност со важечките законите во државата на купувачот.
6. Решавање на спорови: купувачот и добавувачот ќе ги вложат сите напори за решавање на евентуален спор спогодбено со директни и неформални преговори за надминување на несогласување или спор помеѓу нив во врска со договорот. Во случај на спор помеѓу купувачот и добавувачот, спорот ќе се реши во согласност со процедурите во земјата на купувачот.
9. Плаќањето на фактурата ќе биде на следниов начин: 100 % од вредноста на договорот ќе се плати во рок од **60 дена** од датумот на сертификатот за прием на стоката издаден од страна на купувачот заедно со доставена гаранција.
10. Гаранција: Гаранцијата за сите производи да е минимум 1 година или како е препорачано од производителот на опремата.
11. Пакување и означување: Добавувачот ќе обезбеди стандардно пакување на стоките со цел да се спречи нивно оштетување во текот на транспортот до крајната дестинација, како што е дадена во договорот.
12. Дефекти: Сите дефекти ќе бидат корегирани од страна на добавувачот без никакви трошоци на купувачотво рок од 30 дена од денот на известувањето за дефект дадено од страна на купувачот. Назив и адреса на сервисниот центар каде што ќе бидат отстранувани дефектите од страна на добавувачот во текот на гарантниот период:
Адреса _____

13. Виша Сила: Добавувачот нема да се смета за одговорен за исплата на пенали или за раскинување на договор поради неуспех во случај кога задоцнувањата или другите видови на отстапување во реализирање на договорните обврски произлегуваат од случај на “ Виша сила”.

За целите на оваа клаузула „виша-сила” значи настани надвор од контрола на добавувачот и не вклучува вина на добавувачот или небрежности кои не можеле однапред да се предвидат. Ваквите настани можат да вклучуваат, но не се ограничени на: чин на Набавувачот за заштита на својот суверенитет, војни или револуции, пожари, поплави, епидемии, карантин ограничувања, товарни ембарга.

Ако настане ситуација на виша-сила, добавувачот веднаш ќе го известат купувачот во писмена форма за таквата состојба и за причината. Освен доколку инструкциите од Купувачот дадени во писмена форма не се поинакви, добавувачот ќе продолжи да ги извршува своите обврски според договорот колку што е разумно, и ќе се бараат сите разумни алтернативни средства за извршување кое не е спречено од настан на виша-сила.

14. Барани технички спецификации

- (и) Генерален опис
- (ии) Спецификација и технички стандарди
- (иии) перформанси

Добавувачот потврдува дека со понудата се исполните барањата наведени во спецификацијата погоре (Во случај на отстапувања добавувачот треба да ги наведе отстапувањата)

Име на добавувачот _____

Овластен потписник _____

Место:

Дата:

В. ТЕХНИЧКА СПЕЦИФИКАЦИЈА (БАРАНО И ПОНУДЕНО) И КОЛИЧИНА ПО МЕСТО НА ИСПОРАКА

1. Технички опис

Детската градинка предмет на оваа објава е лоцирана во Општина Кочани, градска четврт „купи куќа за млади“ во населба Драчевиќ за индивидуално домување во куќи со адреса на станбена улица 5.

Во моментот пристапот до објектот е од пристапна улица 5, која е во фаза на изведба, односно достапна за возила и градежна механизација, тампонирана во фаза пред асфалтирање.

Објектот е започнат да се гради во Февруари 2020-та година и е завршен кон крајот на 2021-ва година, односно примопредаден во Март 2022 година. Истиот е изведен на терен во пад, каде што приземјето има сутеренски вкопани технички простории, а катот е во ниво со пристапната улица. Во објектот има вкупно 6 занимални, 2 заеднички простора вертикално поврзани со тобоган, како и вертикална комуникација на двете нивоа со лифт, внатрешни скали и надворешни скали.

Внатре во објектот потребно е да се изведат 4 хармоника врати (алуминиум) за одделување/спојување на повеќе простории, 4 преградни гипс-картонски сидови, со изведба на врата и изведба на фиксно стакло за набљудување за влез во занимални со механизам (врата без каса) и крило во иста рамнина со сид, како и изведба на ограда со два ракохвати за внатрешни скали во објектот.

Описот на позициите и количините е детално даден во подолу.

Напомена: Пред доставување на понудата потребно е да се направи увид на лице место.

БАРАНО				ПОНУДНО		
ред бр.	Опис	Единица мерка	Количина	Опис	Единица мерка	Количина
	Внатрешни врати (клизни или армоника систем)					
1.	Набавка, транспорт и монтажа на внатрешни преградни сидови изработени од алуминиумска каса, заштитени од корозија и електростатски фарбани (белабоја), со завршна обработка на касата со вградена дихтунг гума, крило изработено од алуминиумски профили со исполна од акустичен панел PVC (бела боја). Вкупна дебелина на крило 4см, а на касата во зависност од димензиите на сидот. Сидот потребно е да функционира како клизен или армоника систем со цел преградување на две различни занимални. Напомена: *Мерките да се земат на лице место.					
1.1	Поз 1 250x250cm	парче	2			
1.2	Поз 2 300x250cm	парче	1			
1.3	Поз 3 180x250cm	парче	1			
2.	Набавка, транспорт и монтажа на гипс-картонски сид со дебелина од					

	<p>d=10cm на металната подконструкција, опшиен со две гипс-картонски плочи од секоја страна (вкупно 4 - тип: W112) согласно димензии од шема на столарија (210x250cm) исполнет со термоизлација од камена волна со $D \geq 10\text{cm}$ и специфична маса од мин. 30kg/m^3. Во долна зона на сидот потребно е да се изведе PVC лајсна од двете страни во боја по избор на инвеститор согласно предложена палета на бои. Во сидот потребно е да се инсталира врата со димензии (100x210cm) чие крило потребно е да биде изведено со соодветен механизам кој овозможува крилото да биде во иста рамнина со сидот (надворешно кон ходник) без каса од материјал кој може да се бојадисува со боја за молерисување. Бојата на сидот и вратата е различна за секоја позиција по избор на инвеститорот (4 различни пастелни бои). До вратата потребно е да се монтира фиксно транспарентно стакло за набљудување изведено од 4+4mm памфлекс сигурносно стакло со димензии 50x155cm, во соодветна рамка за прицврстување (MDF во боја или сличен материјал) *Мерките да се земат на лице место</p>					
2.1.	Поз 4 200x250cm	парче	2			

2.2.	Поз 5 205x250cm	парче	1			
2.3.	Поз 6 210x250cm	парче	1			
Алуминиумскооградазаскали						
3.	Набавка, транспорт и монтажа на алуминиумска ограда и вратичка за скали изведена со столбчиња и хоризонтали -примарна конструкција согласно спецификација од производител и дваракохфатаи од цеваст алуминиум Ф48мм поставени нависина од 40cm и 90cm. Исполнанта на оградата потребно е да е изведена согласно шема на браварија или исполна од памфлекс сигурносно стакло 4+4mm. *Мерките да се земат на лице место					
3.1	Елемент 1	парче	1			
3.2	Елемент 2	парче	1			

2. Цртежи

Елемент 1

Detal za ograda na skali

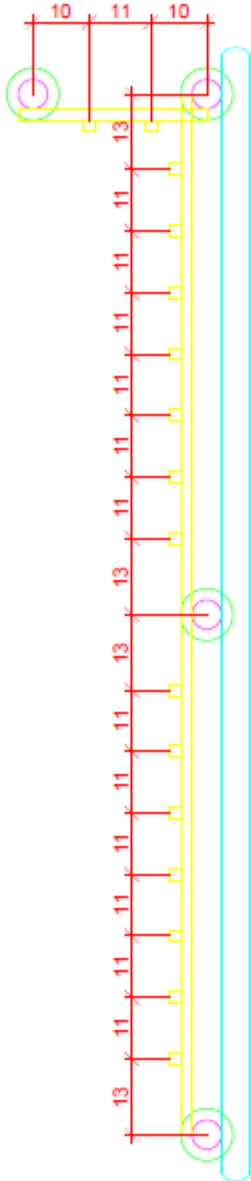

Osnova na detal za ograda na skali

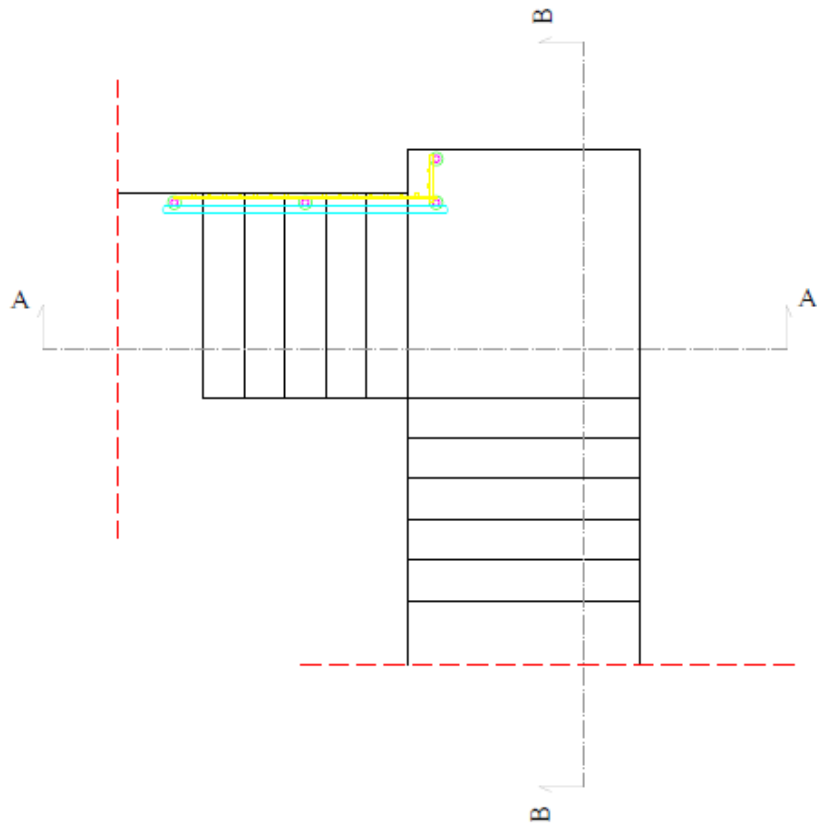

Presek A-A

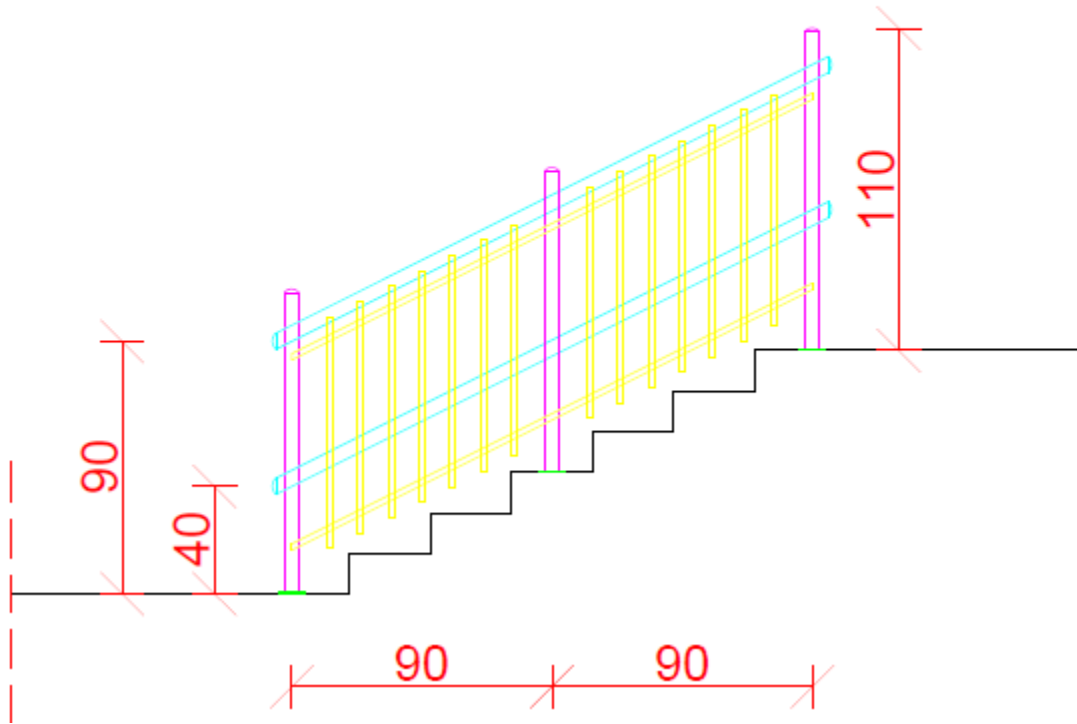

Presek B-B

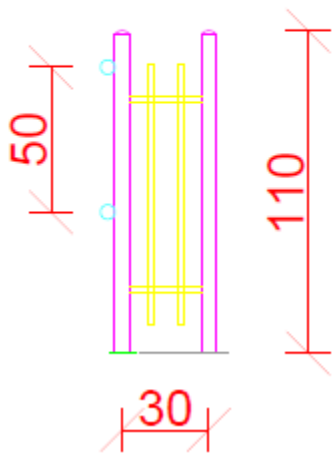

Елемент 2

Основа на скали со ограда

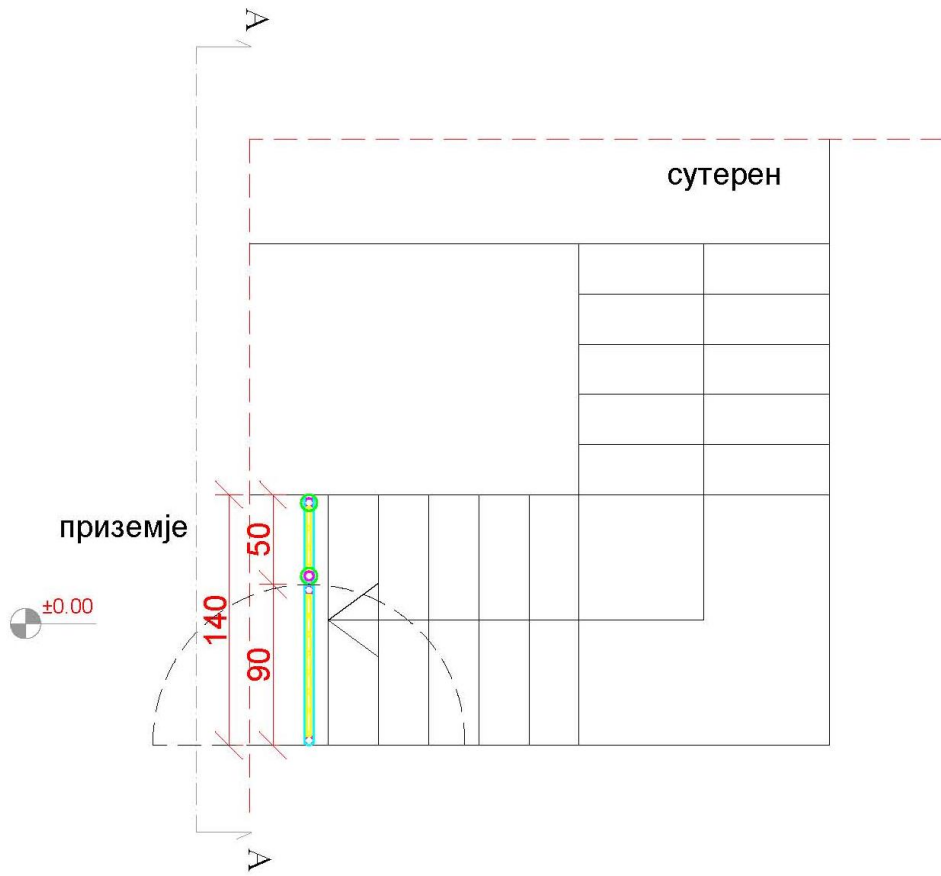

Елемент 2

Пресек А-А (изглед)

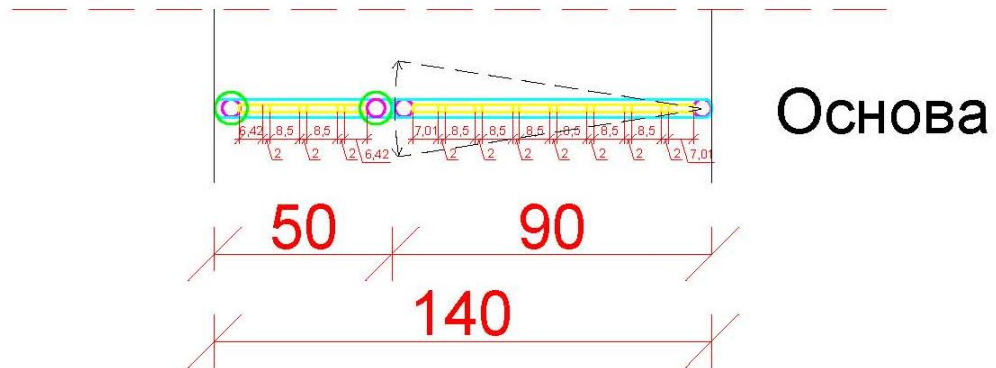
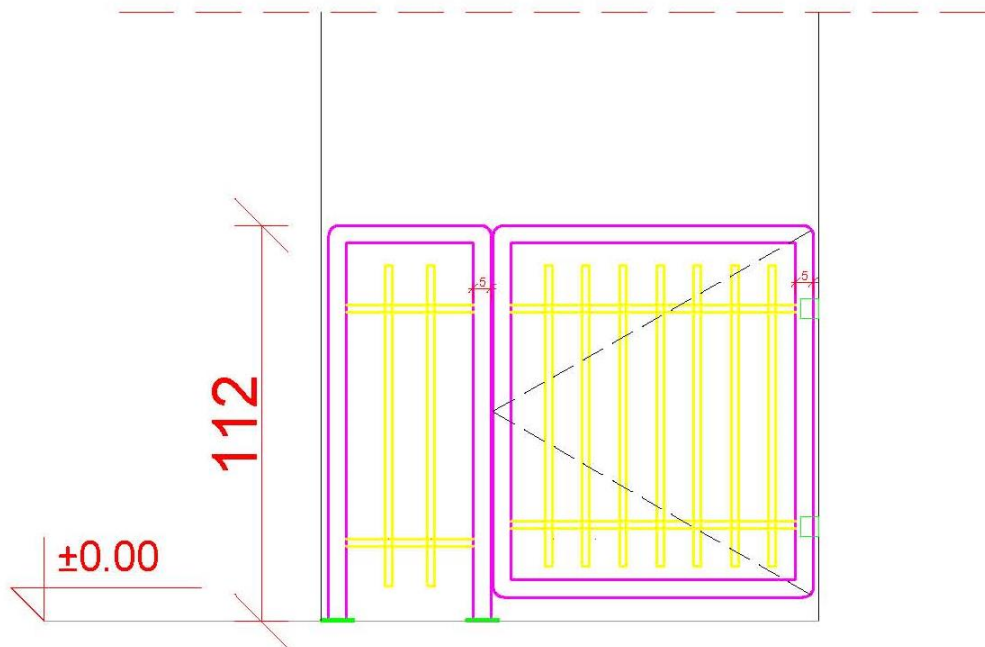

Хармоника врати помеѓу занимални

ПОЗ 1: Кат од Тобоган кон занимална

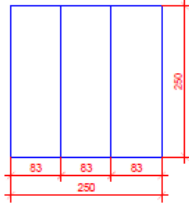

ПОЗ 2: Приемје од Тобоган кон прва занимална

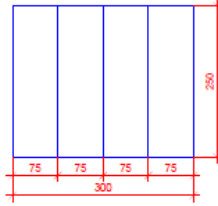

ПОЗ 3: Приемје од прва кон втора занимална

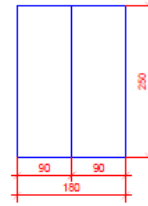

ПОЗ 1: Приемје од втора кон трета занимална

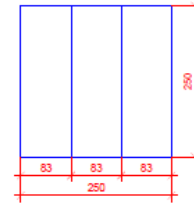

*Напомена: Оваа позиција може да се изведе и со три крила доколку истото е технички возможно

Преградни ѕидови за влез во занимални, со врата и фиксно стакло

ПОЗ 4: Кат од ходник кон занимална

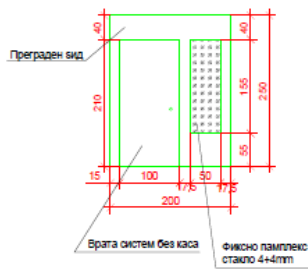

ПОЗ 5: Приемје од ходник кон прва занимална

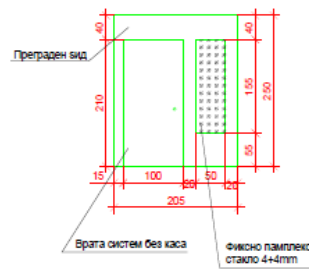

ПОЗ 4: Приемје од ходник кон втора занимална

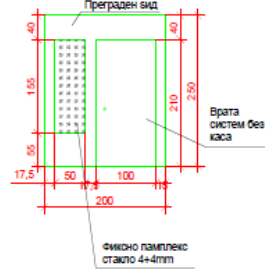

ПОЗ 6: Приемје од ходник кон трета занимална

